

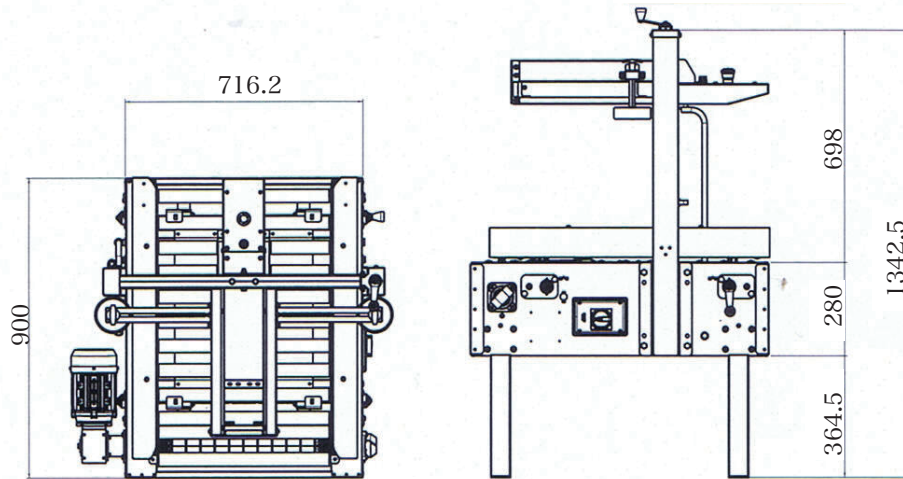

- ・同じケースサイズの連続封函に適した汎用型封函機。
- ・コンパクト設計、省スペース設置、現場移動も楽。
- ・モジュール化構造、互換性部品使用、簡単に短時間でメンテナンス作業を行えます。



・本体外観図・機械寸法：



・本体質量：90kg

・テーピングヘッド：

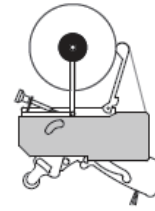

OPP、クラフトテープ対応  
幅25、38、50、75、90mm。  
側面封函長さ：  
25、38、50、75mm対応。

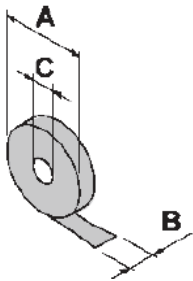

・装着テープサイズ：

A	MAX 360mm
B	25÷75 mm
C	76 mm

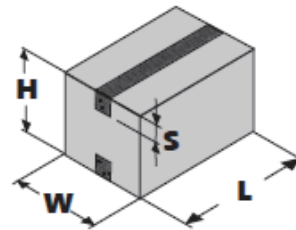

・封函ケースサイズ：

	MIN	MAX
L	150 mm	∞
W	100 mm	500 mm
H	100 mm	500 mm
S	25 mm	75 mm

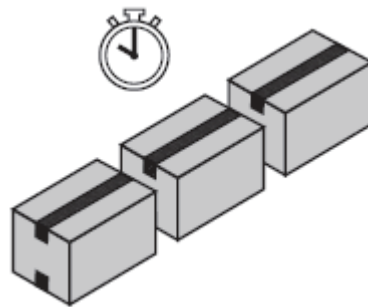

・封函処理能力：

1000ケース/時

・ケース搬送速度：

～22mt/min

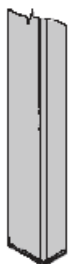

・標準型脚部：

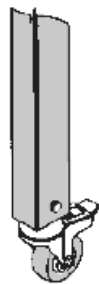

・キャスター脚部：



・使用環境温度：

MAX +35°C

MIN +5°C



・入力電源：単相100V-50/60Hz

・消費電力：0.25kW

・防水・防塵基準：IP54

