

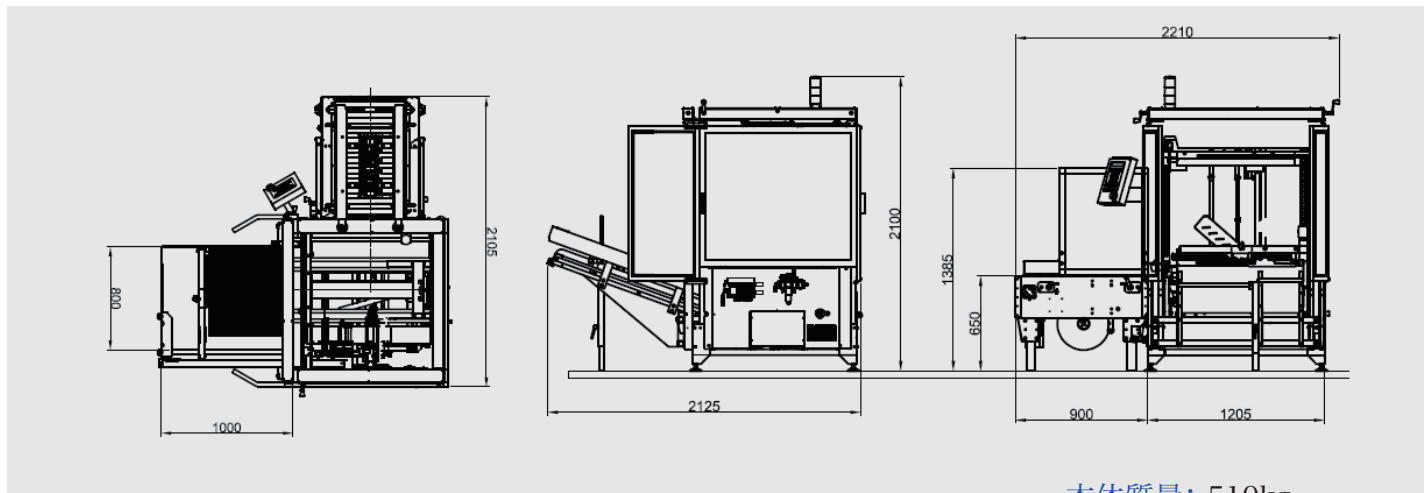

- ・コンパクト設計、省スペース設置、小箱の製函に適した全自動製函機。
- ・安全性、耐久性、処理能力を重視し、半自動・全自動・無人ラインに最適。



本体外観図・機械寸法：



・本体質量：510kg

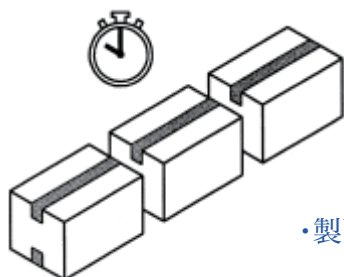

- ・製函処理能力：840ケース/時
- ・ケース搬送速度：22mt/min

- ・動作時空気圧：6 bar
- ・毎サイクル消費空気量：22nl



・製函ケースサイズ：

	MIN	MAX
L	180mm	400mm
W	100mm	400mm
H	100mm	500mm

- ・傾斜式ケースマガジン：110枚ストック
- ・水平自走式ケースマガジン：270枚ストック



- ・入力電源：3相200V
- ・消費電力：0.4kW
- ・防水・防塵基準：IP54

・真空空気発生消費量：5m<sup>3</sup>/h 700mm HG

・底面封函機/GEM-B52

独立底面封函機を採用、製函部分と切り離し可能。  
保守作業が容易で、封函方法は4種類を選べます。



・PLC+タッチパネル搭載

2024年8月31日版

製品は予告なしに変更になる場合があります。

代理店

チチハル自動機械(株)

〒354-0045 埼玉県入間郡三芳町大字上富2017-9  
TEL 049-293-3588 FAX 049-293-3571

