

全自動ランダム型ガムテープ封函機
GEM XF670-GP

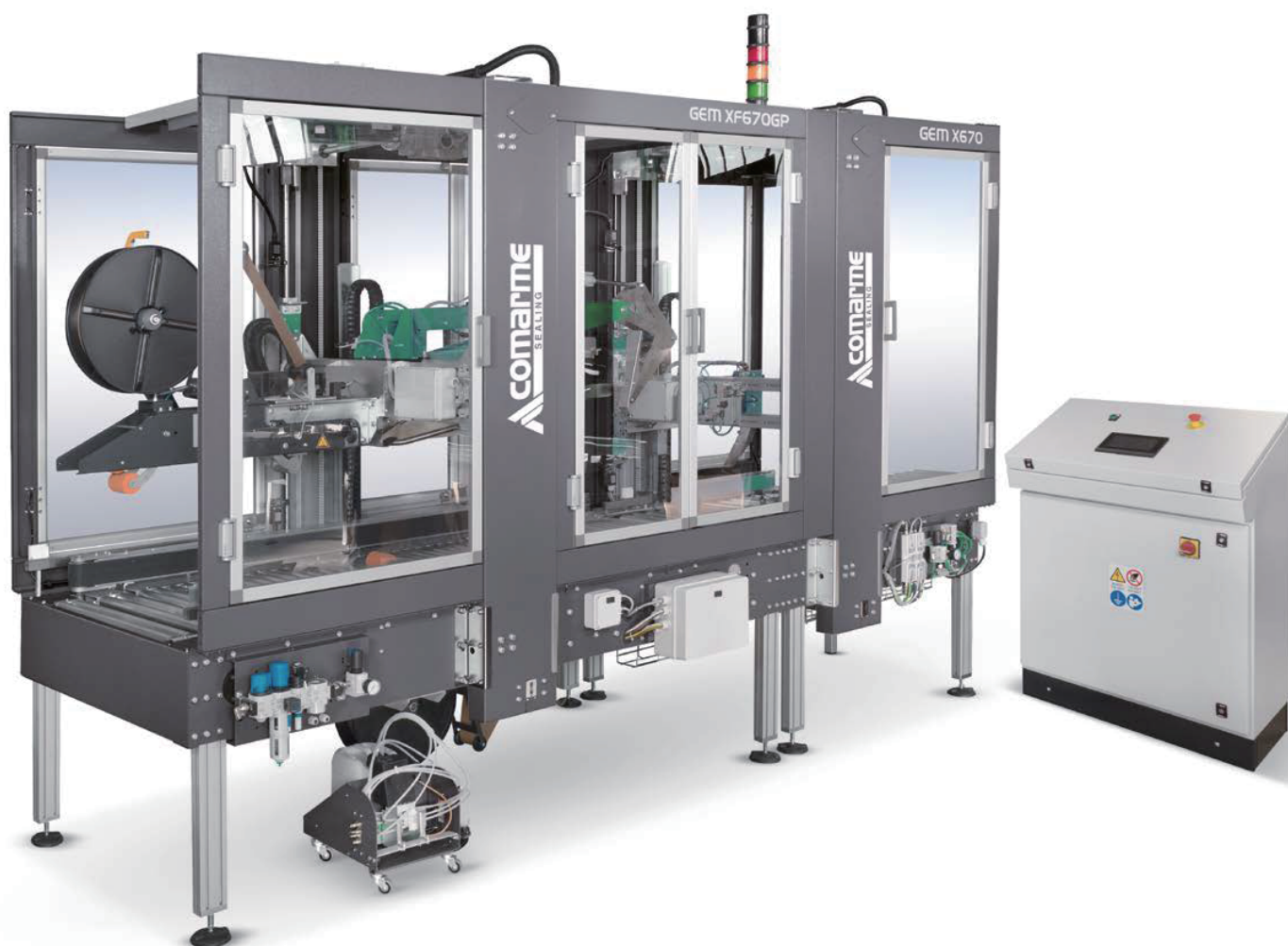

本体外観図・機械寸法：

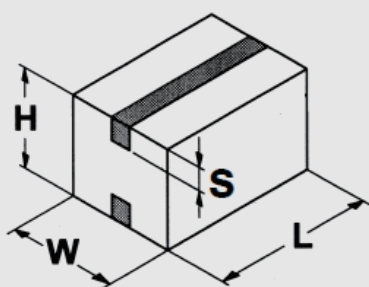
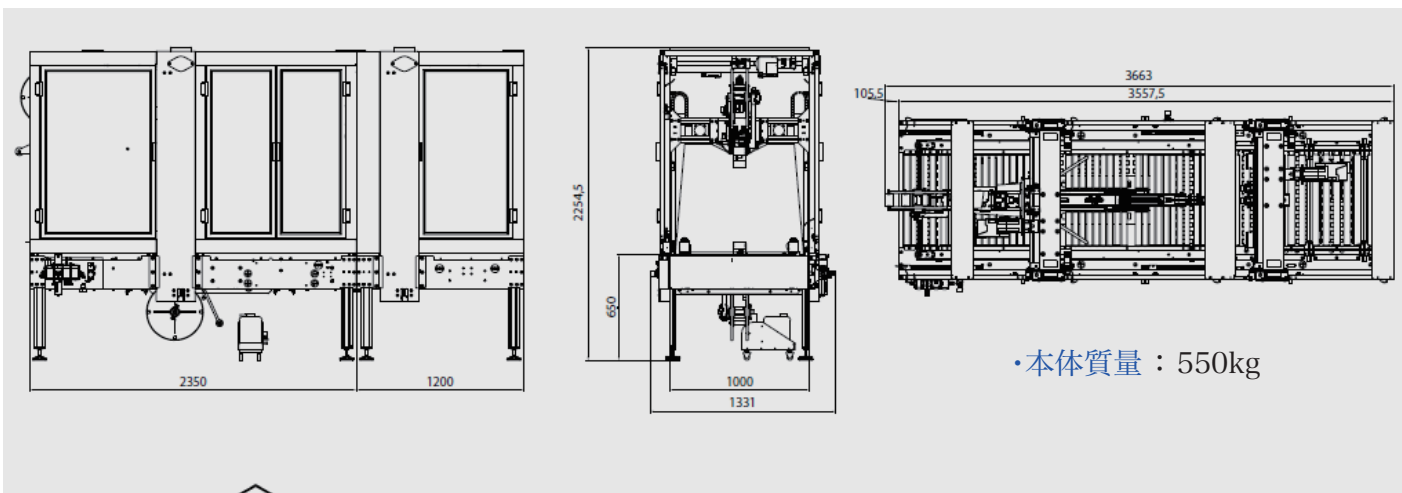

	MIN	MAX
L	300 mm	700 mm
W	150 mm	650 mm
H	150 mm	650 mm
S	40 mm	80 mm

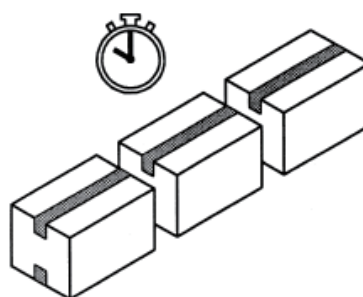

・封函処理能力：

vegetal origin glue：420ケース / 時
animal origin glue：600ケース / 時

・ケース搬送速度：～18/27mt / min

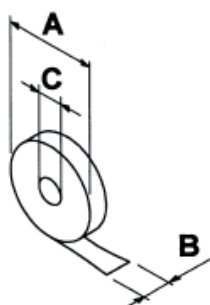

・装置テープサイズ：

A	MAX 400 mm
B	50÷80 mm
C	70 mm

・使用環境温度：

MAX +40°C

MIN +5°C

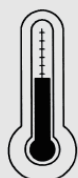

・入力電源：3相200V

・消費電力：6kW

・動作時空気圧：6 bar

・毎サイクル時消費空気量：5nl

