

全自動ランダム封函機  
GEM XF520BM  
GEM XF670BM



- ・段ボールの高さ・幅を自動で検知し、上面のフラップを自動で折り込みを行います。
- ・人手の介入なく、完全無人化で封函作業を行います。



本体外観図・機械寸法：

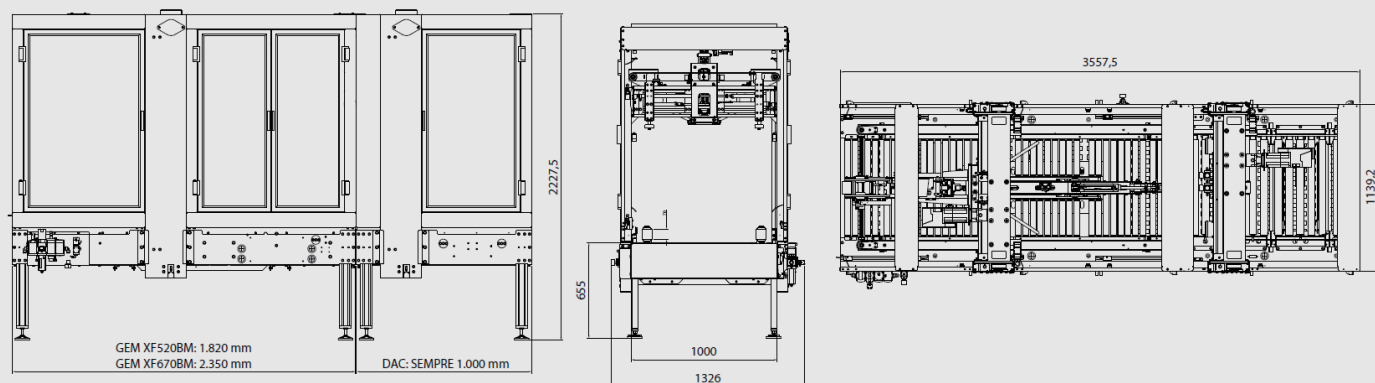

・本体質量：GEM-XF520 BM 620kg / GEM XF670 BM 680kg

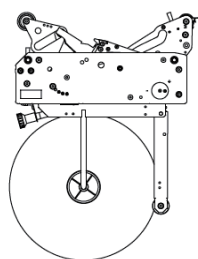

・テーピングヘッド 封函幅：  
25、50、75mm

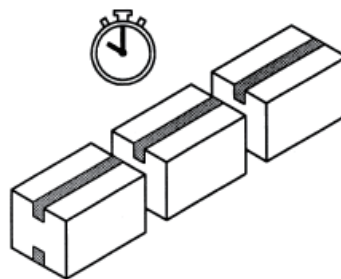

・使用環境温度：  
MAX +35°C  
MIN +5°C

・封函処理能力：

GEM-XF520 BM：660ケース / 時  
GEM XF670 BM：660ケース / 時

・ケース搬送速度：22～38mt / min

・封函ケースサイズ：GEM-XF520 BM

|   | MIN   | MAX   |
|---|-------|-------|
| L | 250mm | 650mm |
| W | 100mm | 500mm |
| H | 100mm | 500mm |

GEM-XF670 BM

|   | MIN   | MAX   |
|---|-------|-------|
| L | 250mm | 700mm |
| W | 120mm | 650mm |
| H | 120mm | 650mm |

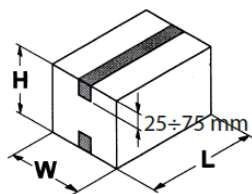

・入力電源：3相200V

・消費電力：4kW



・エア消費量：

GEM-XF520 BM：約27nl / 毎サイクル

GEM XF670 BM: 約34nl / 毎サイクル

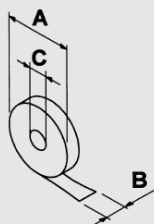

・装置テープサイズ：

|   |           |
|---|-----------|
| A | MAX 360mm |
| B | 25～75mm÷7 |
| C | 76mm      |

