

ランダム型自動封函機
GEM X520/X670/X820



- ・様々サイズの段ボールにランダムに上下封函テープを自動で貼る封函機です。
- ・小型機体、設置容易、多機能搭載、多品種少ロットの段ボール封函に最適で、より作業効率、生産性向上に。
- ・安全性、耐久性、作業操作性を重視し、包装現場のニーズに応じて多種オプション対応。



本体外観図・機械寸法：

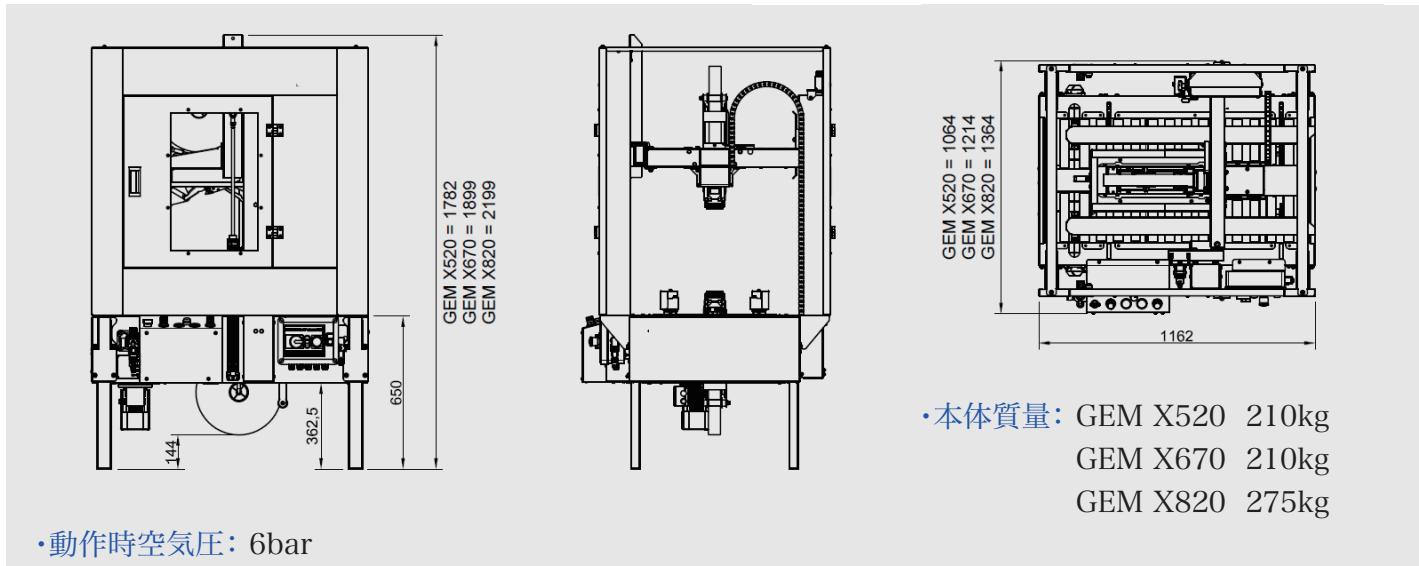

・本体質量： GEM X520 210kg
GEM X670 210kg
GEM X820 275kg

- ・動作時空気圧： 6bar
- ・毎サイクル空気消費量： GEM-X520 6.5nl
X670 8.5nl
X820 11nl

・製函ケースサイズ：

GEM-X520

	MIN	MAX
L	200mm	∞
W	100mm	500mm
H	100mm	500mm

GEM-X670

	MIN	MAX
L	200mm	∞
W	100mm	650mm
H	120mm	650mm

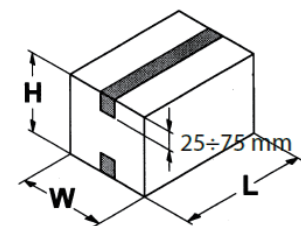

GEM-X820

	MIN	MAX
L	200mm	∞
W	100mm	800mm
H	120mm	800mm

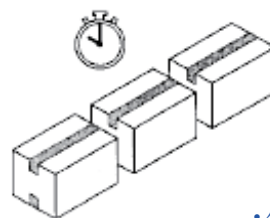

・封函処理能力：

600ケース/時 (X520)
500ケース/時 (X670)
300ケース/時 (X820)

・ケース搬送速度： ~22 mt/min

装着テープサイズ：

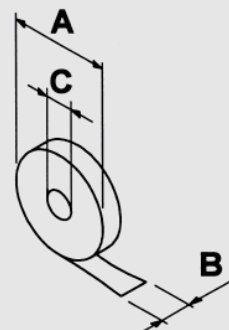

A	MAX 360 mm
B	25÷75 mm
C	76 mm

テーピングヘッド：

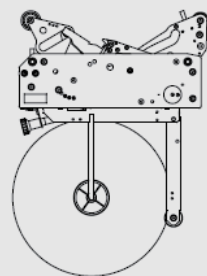

・OPP、クラフトテープ：

幅38、50、75mm対応

・側面封函長さ：

25、38、50、75mm対応



・入力電源： 3相200V、単相100V-50/60Hz

・消費電力： 0.25kW/3相200V、
0.4kW/単相100V

・防水・防塵基準： IP54

・オプション装置：

- ・ケース自動センターリング
- ・テープ貼ミス検知装置
- ・空圧式センターリング
- ・ドライブベルトエコーモード切替装置
- ・ロット製函定位置ユニット
- ・出入口搬送ローラーコンベヤ

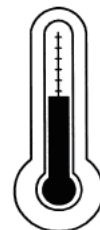

・使用環境温度：

MAX +35°C

MIN +5°C

2024年8月31日版

製品は予告なしに変更になる場合があります。

代理店

チチハル自動機械(株)

〒354-0045 埼玉県入間郡三芳町大字上富2017-9
TEL 049-293-3588 FAX 049-293-3571

