

ランダム型自動封函機
GEM X350 / X360



- ・多種類段ボールのランダム封函作業に適した、上下ベルト駆動式自動テープ貼り封函機。
- ・安全性、耐久性、作業操作性を重視した多機能搭載、用途に応じてオプション装置対応。



本体外観図・機械寸法：

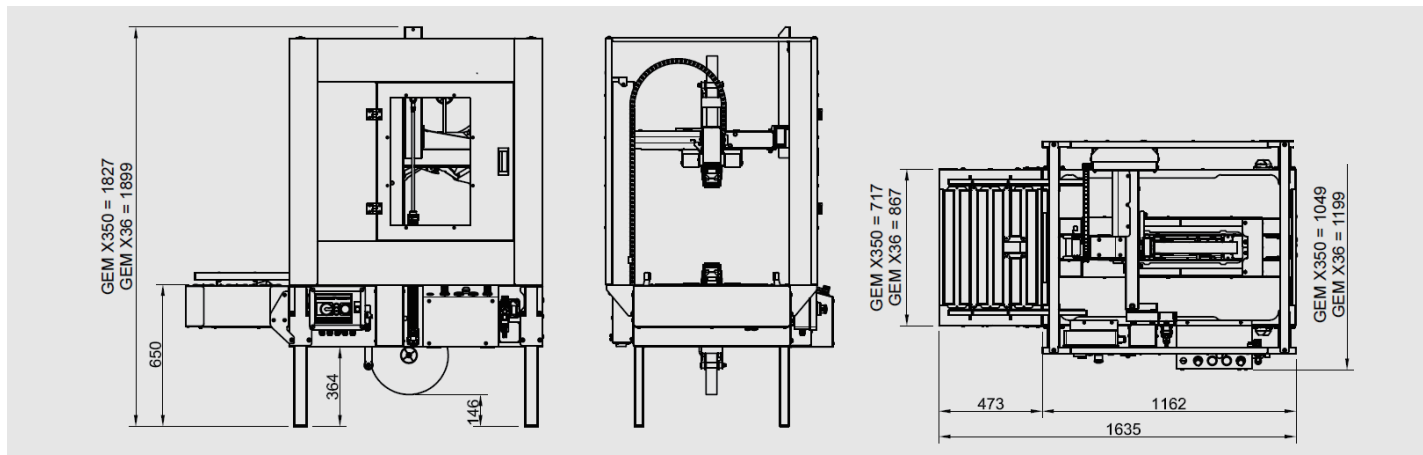

GEM X350

- ・テーピングヘッド：OPP、クラフトテープ/幅25、50mm対応
- ・側面封函長さ：25、50、75mm対応。

GEM X360

- ・テーピングヘッド：OPP、クラフトテープ/幅25、50、75mm対応
- ・側面封函長さ：25、38、50、75mm対応。

- ・本体質量：GEM X350 240kg
GEM X360 260kg

- ・動作時空気圧：0.6 MPa
- ・毎サイクル消費空気量：7.5nl

・封函ケースサイズ：

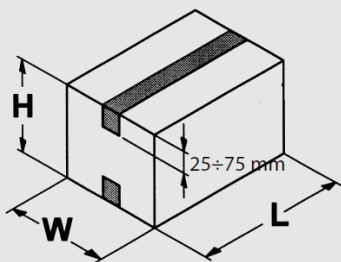

GEM X350

	MIN	MAX
L	150 mm	∞
W	130 mm	500 mm
H	100 mm	500 mm

GEM X360

	MIN	MAX
L	150 mm	∞
W	155 mm	650 mm
H	100 mm	650 mm

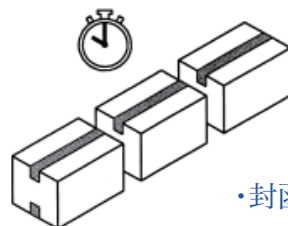

- ・封函処理能力：600ケース/時
- ・ケース搬送速度：～22mt/min



- ・入力電源：3相200V、単相100V-50/60Hz
- ・消費電力：0.4kW/3相200V
0.25kW/単相100V-50/60Hz
- ・防水・防塵基準：IP54

・装着テープサイズ：

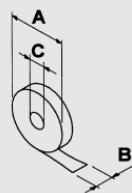

	GEM X350	GEM X360
A	MAX 360 mm	MAX 360 mm
B	25÷50 mm	25÷75 mm
C	76 mm	76 mm

・オプション装置：

- ・出入口搬送コンベヤ
- ・ケース自動保持ガイドコンベヤ
- ・搬送ベルトエコモード切替機能
- ・上部ヘッド停止保持装置

・使用環境温度：

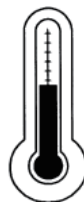

- MAX +35°C
- MIN +5°C

