

半自動製函機(パックポイント)

PACK POINT 520/670



(写真はPP520+GEM52のセミオートユニットです。)



PACK POINT 520/670

- ・PP520/670半自動製函機は段ボールケースの底面フラップを数秒で自動的に折り込み、段ボールケースを箱状に保持しつつ、オペレーターは両手を解放されて、箱詰め作業を自由に行える。
- ・従来の箱作り置きが不要、箱置き場所も取らず、作業場所が広くなり、作業改善に役立つ。
- ・半自動封函機(GEM-52/520)と組み合わせて、製函、箱詰め、封函を一つのラインで行える、作業効率、生産性がグーンとアップ。

本体外観図・機械寸法：

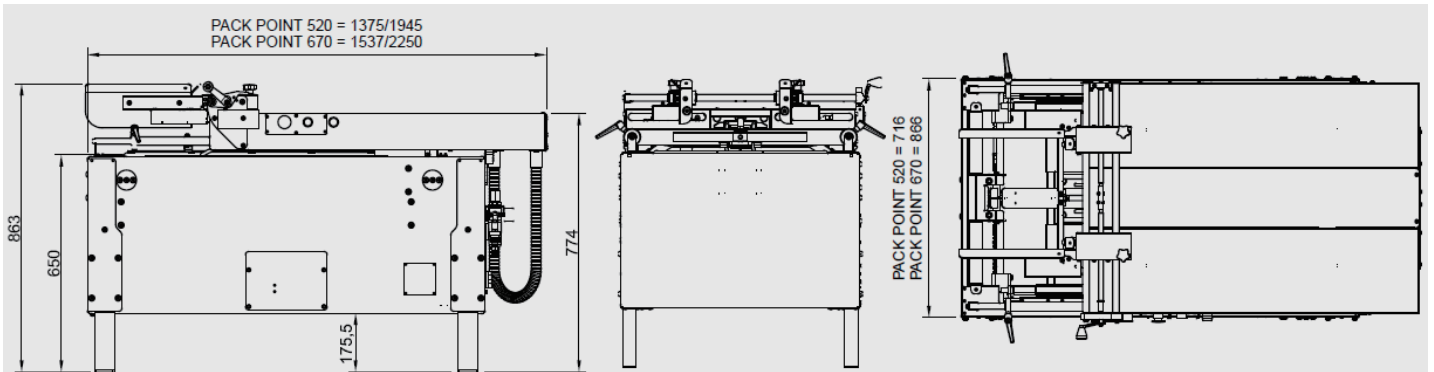

・本体質量：PP520 163kg / PP670 200kg

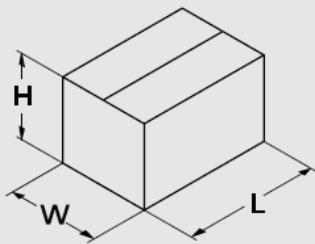

・製函ケースサイズ：

PP520

	MIN	MAX
L	150 mm	700 mm
W	110 mm	500 mm
H	120 mm	500 mm

PP670

	MIN	MAX
L	150 mm	800 mm
W	110 mm	650 mm
H	120 mm	650 mm

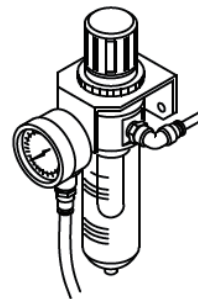

・動作時空気圧：0.4 MPa

・毎サイクル消費空気量：

PP520/～13nl

PP670/～16nl



・入力電源：100V 50/60Hz

・消費電力：0.1kW

・防水・防塵基準：IP54

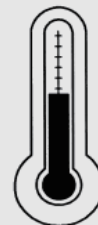

・使用環境温度：

MAX +35°C

MIN +5°C

2024年8月31日版

製品は予告なしに変更になる場合があります。

代理店

チチハル自動機械(株)

〒354-0045 埼玉県入間郡三芳町大字上富2017-9
TEL 049-293-3588 FAX 049-293-3571

