

- ・シンプルな構造、段ボール箱の成形を素早く、かつ簡単に行う。
- ・段ボールケースを箱状に保持しつつ、オペレーターの両手を解放されて、より自由に箱詰め作業を出来ます。
- ・箱詰め完了の段ボール箱を封函機へ送ると、上下のテープ貼りが機械で行います、製函、封函の作業効率がグーンとアップ。



PP08製函機は、シンプルな構造で段ボールケースの成形を素早く、かつ簡単に行います。

- ・段ボール前後のフラップを僅かに折りたたんで本機へ挿入するだけで、底面のエアシリンダー機構が左右フラップを折り込み、箱状に成形し、かつ保持しつつ、オペレーターは両手を解放され、より自由に箱詰め作業が出来ます。
- ・従来の箱作り置きが不要、箱置き場所を取らず、より作業効率、生産性が向上。
- ・箱詰め完了品を封函機へ送ると上下のテープ貼りを自動で行い、シンプルな半自動包装ラインを手軽に実現します。

本体外観図・機械寸法：

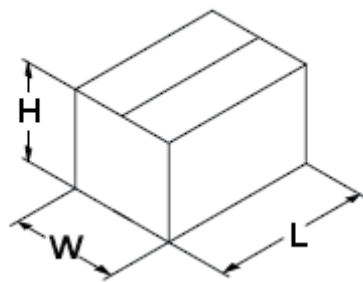
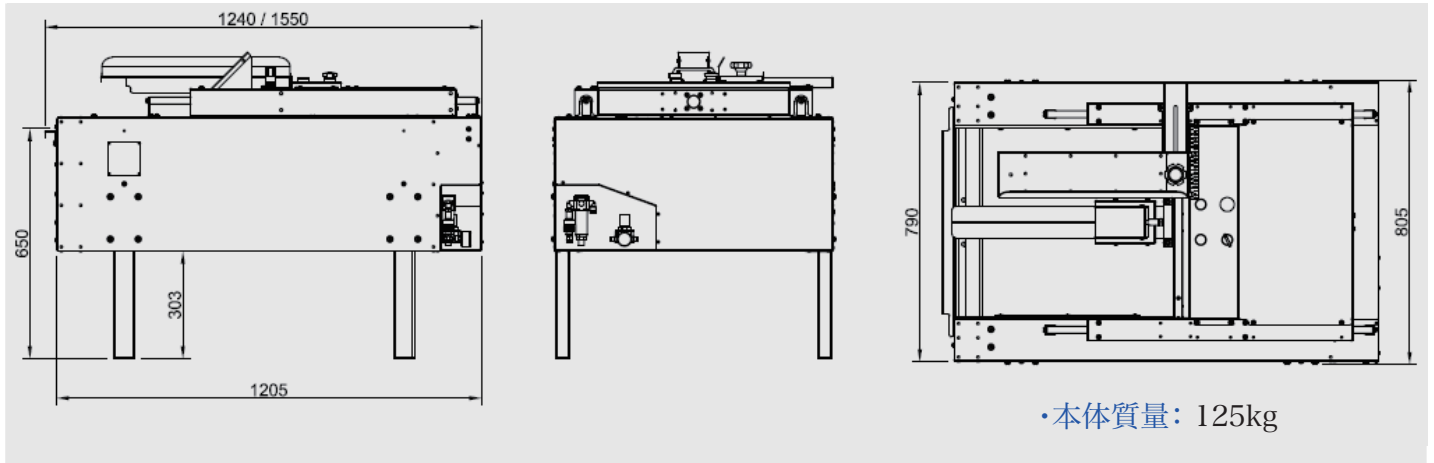

・製函ケースサイズ：

	MIN	MAX
L	160 mm	650 mm
W	140 mm	500 mm
H	100 mm	500 mm

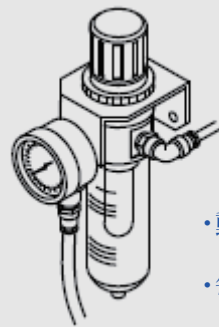

・動作時空気圧：0.4MPa

・毎サイクル空気消費量：7.5nl



標準仕様脚部



キャスタータイプ脚部

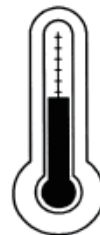

・使用環境温度：

MAX +35°C

MIN +5°C

封函機と組み合わせ例：

PP08+GEM52/520(封函機)+3面折り込み装置(オプション)

PP08+GEM670(封函機)+3面折り込み装置(オプション)

2024年8月31日版

製品は予告なしに変更になる場合があります。

代理店

チチハル自動機械(株)

〒354-0045 埼玉県入間郡三芳町大字上富2017-9
TEL 049-293-3588 FAX 049-293-3571

