

調整型半自動封函機 GEM-520



- ・GEM-520の上面封函部分はシングルマストフレーム採用、機械全体がスリム化しました。
- ・粘着テープの交換、テーピングヘッドの取り出し、作業姿勢がより楽になり、従来機種より約50%時間短縮。
- ・狭い場所の設置も容易、作業通路の確保に最適。
- ・シングルマストフレーム採用で段ボール側面の捺印、インクジェット印刷、ラベル紙貼り付け等の装置、機器の取り付けが簡単。



本体外観図・機械寸法：

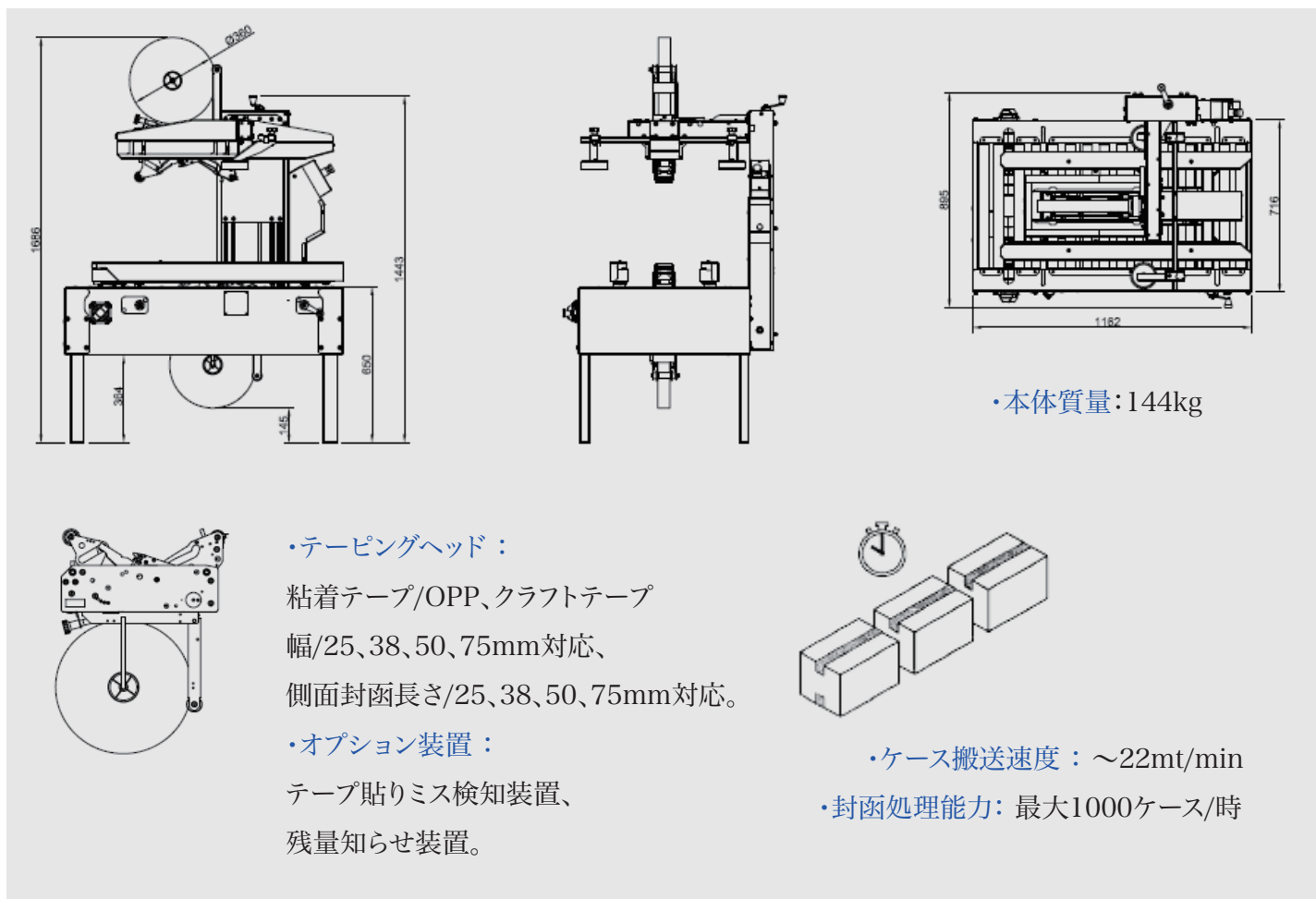

・本体質量：144kg

・テーピングヘッド：

粘着テープ/OPP、クラフトテープ
幅/25、38、50、75mm対応、
側面封函長さ/25、38、50、75mm対応。

・オプション装置：

テープ貼りミス検知装置、
残量知らせ装置。

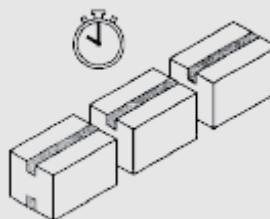

・ケース搬送速度：～22mt/min

・封函処理能力：最大1000ケース/時

・封函ケースサイズ：

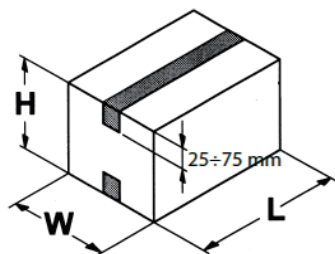

	MIN	MAX
L	150 mm	∞
W	100 mm	500 mm
H	100 mm	500 mm

・装着テープサイズ：

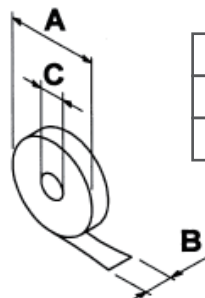

A	MAX 360mm
B	25÷50mm
C	76mm



・入力電源：単相100V-50/60Hz

・消費電力：0.4kW

・防水・防塵基準：IP54



・使用環境温度：

MAX +35°C

MIN +5°C

