

全自動調整型製函機 F2000 INOX



- 本体ステンレス304を使用、錆に強い、水の多い環境に適した機械です。
- 農産物加工、海産物加工、冷凍冷蔵食品などの包装作業に最適です。



本体外観図・機械寸法：

VERSIONE F2000 STANDARD

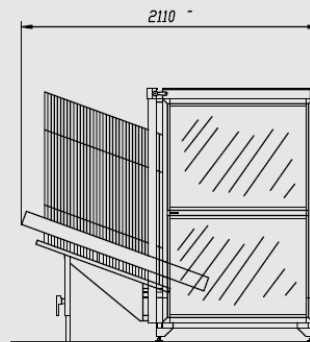
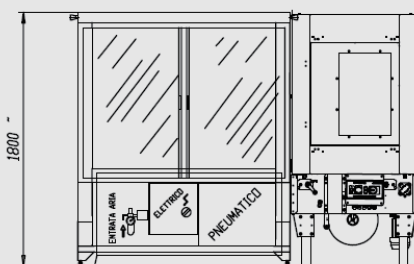
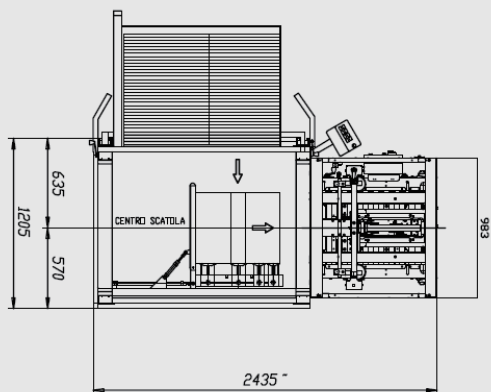

・本体質量:490kg

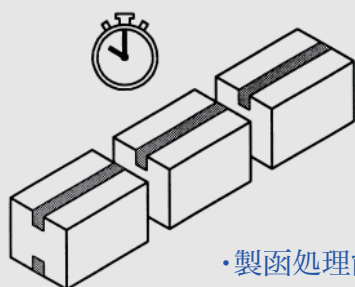

・製函処理能力：840ケース/時

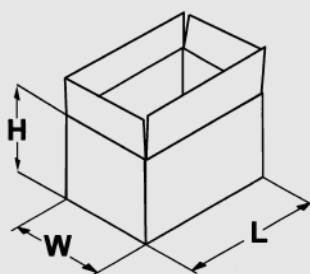

・製函ケースサイズ：

	MIN	MAX
L	220mm	600mm
W	100mm	500mm
H	150mm	500mm

- ・動作時空気圧:6 bar
- ・毎サイクル時消費空気量：22nl
- ・消費電力：3相200V-1kw
- ・真空空気発生消費量：25m3/h 700mm HG

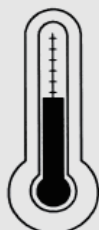

・使用環境温度：

MAX +35°C

MIN +5°C



GEM B52 INOX 封函機

2024年8月31日版

製品は予告なしに変更になる場合があります。

代理店

チチハル自動機械(株)

〒354-0045 埼玉県入間郡三芳町大字上富2017-9
TEL 049-293-3588 FAX 049-293-3571

