

全自動高速型製函機
F1000HS+GEM B520HS
F2000HS+GEM B520HS

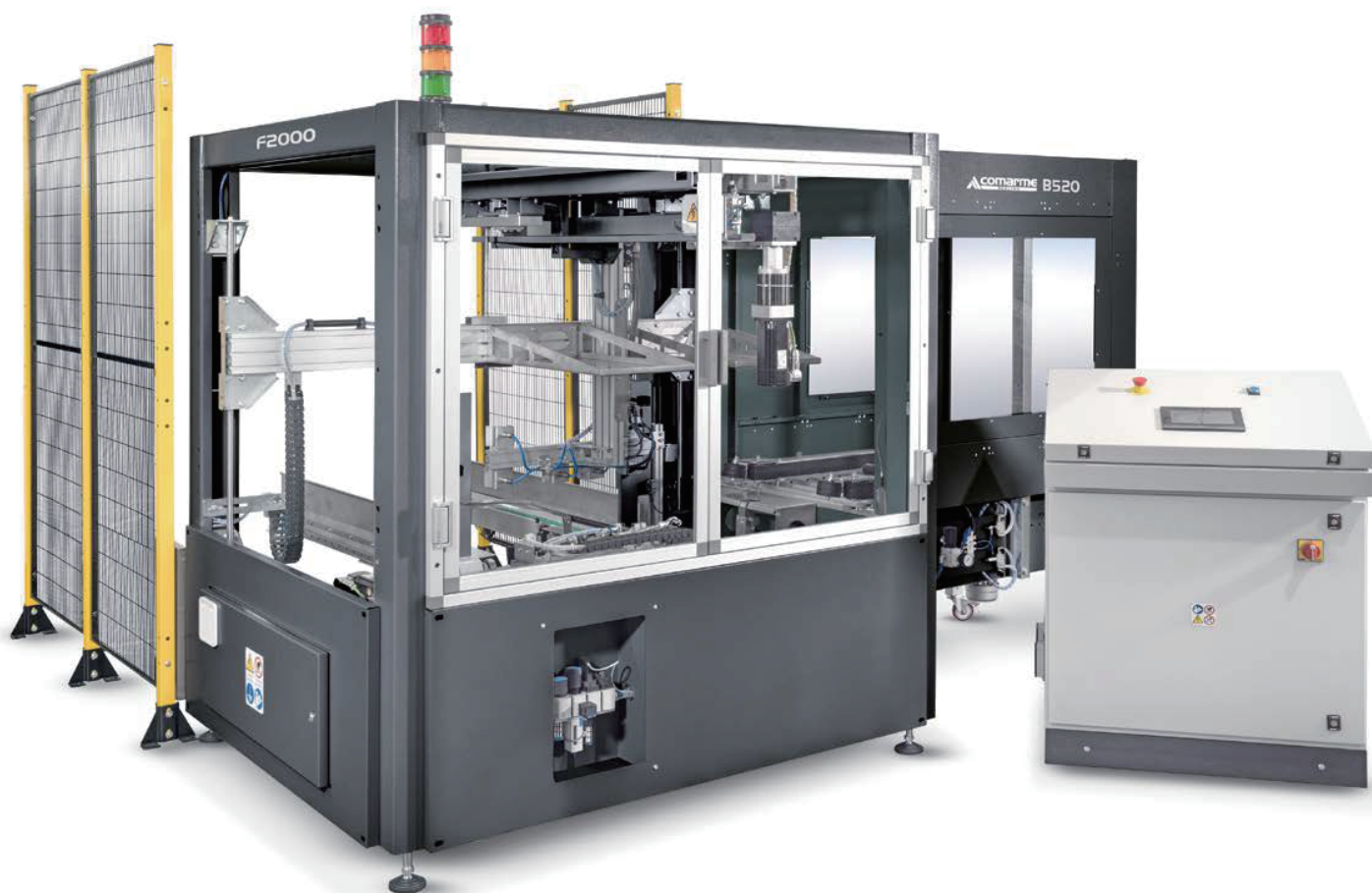

- 自動サイズチェンジ機能搭載、誰でも簡単に行えます。
- 様々な用途に対応、単体・インライン・無人システム対応、作業効率の円滑化に貢献します。



本体外環図・機械寸法：

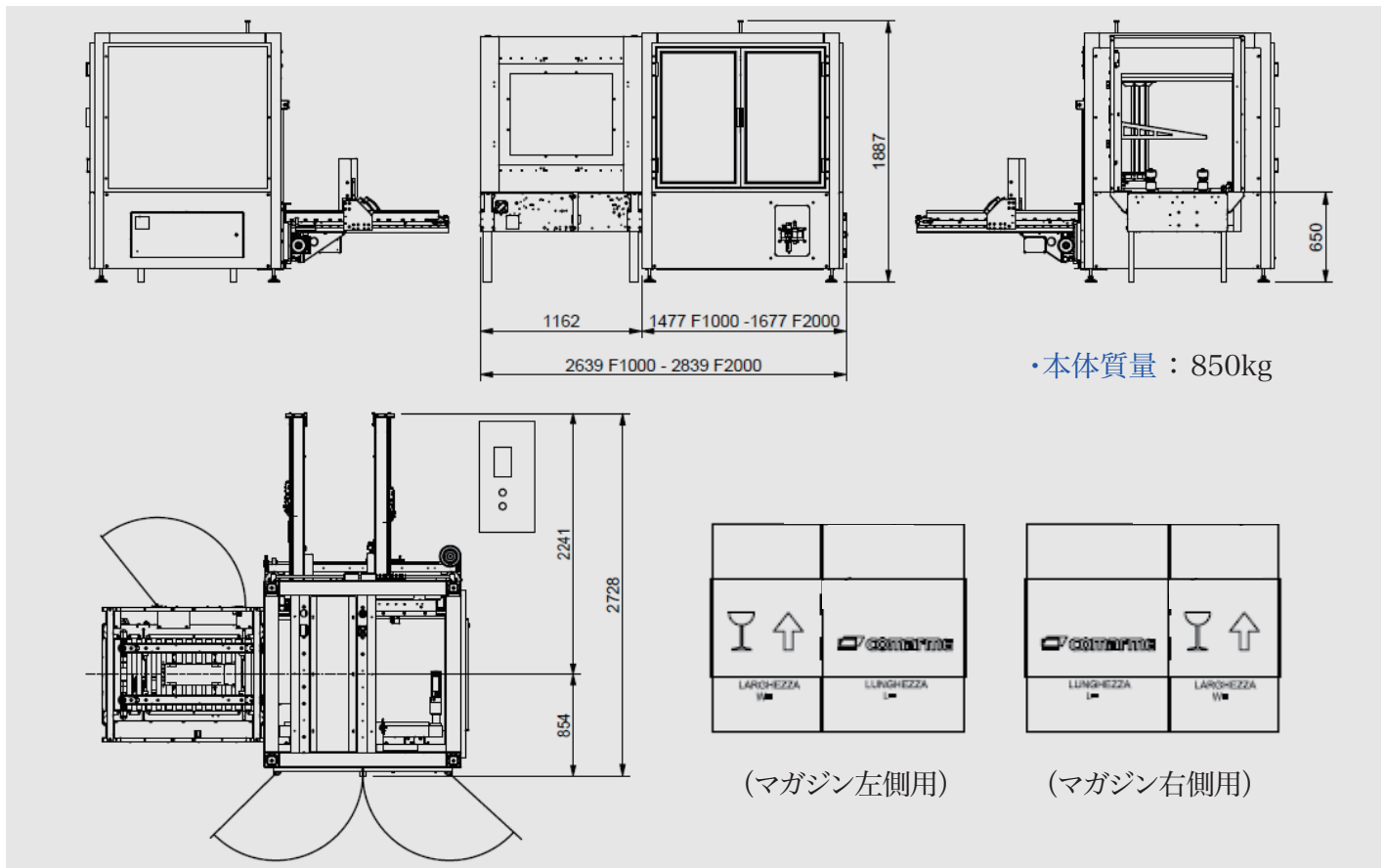

・本体質量：850kg

・製函処理能力：

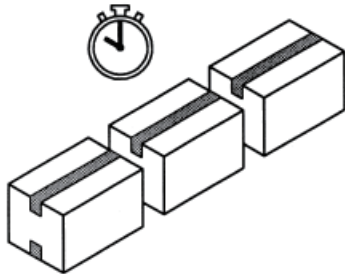

F2000 (F1000) : 15~25ケース / 分

- ・ケース搬送速度：約40m / min
- ・入力電源：3相200V
- ・消費電力：4.5kw
- ・動作時空気圧：7 bar
- ・消費空気量：20nl / 毎サイクル

・箱の底面封函方式：

粘着テープ (OPP・クラフト)
 ガムテープ
 ホットメルト接着
 ホチキス止め (ステープル)

・製函箱サイズ：

F1000HS

	MIN	MAX
L	180mm	400mm
W	150mm	400mm
H	150mm	500mm

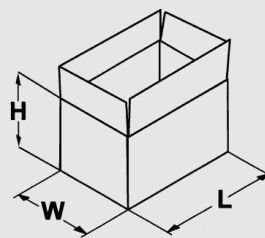

F2000HS

	MIN	MAX
L	220mm	600mm
W	150mm	400mm
H	150mm	500mm

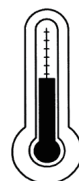

MAX +40°C
 MIN +5°C

