

🇮🇹 テーピング限界寸法およびオプション対応

	W	L	上下テーピングヘッド装着の場合				INOX	RF.N.	Retractable	HS	Side taping
			標準仕様/レッグ長さ		セルフフック機構仕様						
			H mm	B	H mm	B					
T12	85	25 mm (1" inch)	90 mm	50 mm							
T21	100	50 mm (2" inch)			60 mm	25 mm					
T21,5	100	50 mm (2" inch)	80 mm	38 mm	95 mm	38 mm					
T22	100	50 mm (2" inch)	90 mm	50 mm							
T23	100	50 mm (2" inch)	115 mm	75 mm	115 mm	75 mm					
T32	125	75 mm (3" inch)	90 mm	50 mm							
T33	125	75 mm (3" inch)	115 mm	75 mm	115 mm	75 mm					
T43	150	100 mm (4" inch)	115 mm	75 mm	115 mm	75 mm					

W/段ボール幅寸法、 Hmm/段ボール高さ寸法、 L/テープ幅寸法、 B/レッグ長さ(側面封函長さ)

・オプション装置概要:

G・セルフフック機構:

B寸法をL寸法より短く、又は長く調整する機械式装置。

I・ステンレス仕様:(INOX)

材質SUS-304使用。

C・特殊テープ用ヘッド:(RCN)

磁気検出用テープ、セキュリティーインク用テープ等に対応するテーピングヘッド。

R・格納式テーピングヘッド:(Retractable)

テーピングをスルーとする場合に格納機能付き仕様。

V・高速封函テーピングヘッド:(HS)

標準仕様テーピングヘッドはベルト搬送速度30m/min上限に対して、HSタイプは最大搬送速度40m/min対応。

S・サイド封函テーピングヘッド:(Side taping)

段ボールケースの側面封函用、テープ起こし機構付き仕様。

・テーピング限界寸法とケースサイズの関係参考図:

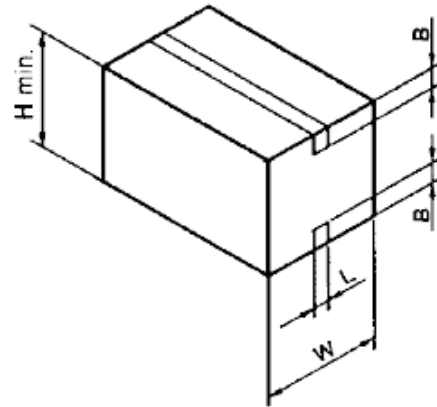
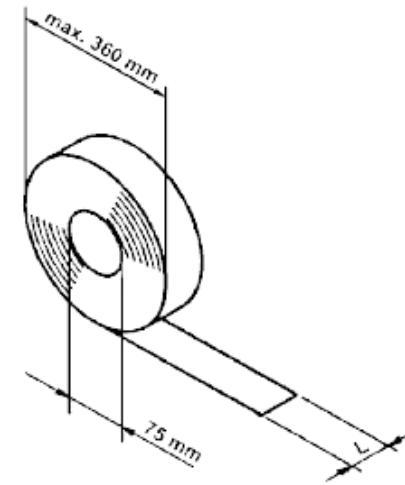

# COMARME

テーピングヘッド

T12 - T21 - T21,5 - T22

T23 - T32 - T33 - T43



Distributed by

**TITI HARU**

チチハル自動機械株式会社

〒354-0045 埼玉県入間郡三芳町大字上富2017-9  
TEL 049-293-3588 FAX 049-293-3571



**TITI HARU**

チチハル自動機械株式会社

<https://titiharu.co.jp> info@titiharu.co.jp



## 規格TAPING HEADS / T12 - T21 - T21,5 - T22 - T23 - T32 - T33 - T43

COMARMEのテーピングヘッドはすべて標準設計、規格テーピングヘッドは互換性を持ち、COMARMEのすべての機械に取り付けられます。

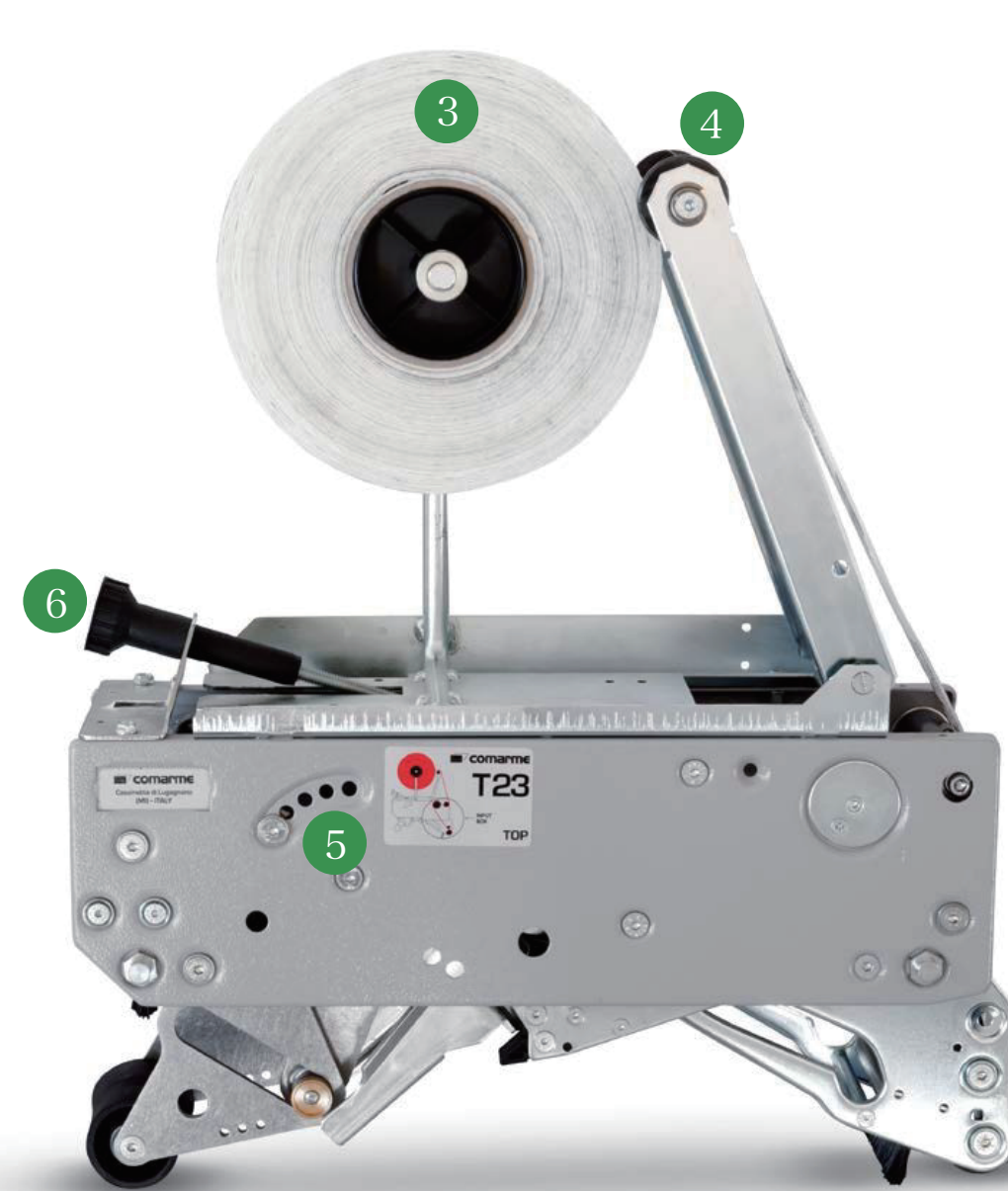

1

### フロントカッター:

- ・テープ装着後、テープの貼り出し先端部分の切口を整えるカット用鋸刃。
- ・ハサミ、刃物等を使わず、切口を綺麗にカット、また使用後に格納できることも、とても便利な機能です。

2

### テンションアームアセンブリ:

- ・ユニークなデザインでケース表面に均一に圧力を与え、異なるケースでも自動で調整を行えます。
- テープを優しく押えながら、テープ貼りをします。

3

### テープ装着マントル:

- ・テープの巻き径最大/Φ360mm
- ・テープの紙芯径/Φ76mm

4

### テープロールサポート:

- ・バネを取り付けられているテープセンタリングローラーはテープロールの回転に自動的にテンションを掛けて回転し、サポートアームがロールに力をかけてテープの繰り出し速度を常に安定的に。テーピングの長さにバラツキが無くなります。

5

### アームテンション:

- ・様々なグレードのテープを確実にカットする為の5段階調整付きテンション機構です。

6

### 伸縮アームテンションノブ:

- ・段ボール表面に掛ける力を自由に調整出来る機能です。
- 変形、膨らみのある段ボールでも、テープをきちんと段ボールに密着させてスムーズに通過できるように、圧力を調節する装置です。