

# RONDA 100

ローダー/100

全自動パレットストレッチ包装システム

## ・システム概要:

- ・最大積載重量:2000kg
- ・最大積載寸法:1000×1200mm
- ・最大ラッピング有効高さ:2000mm
- ・ターンテーブル最大回転数:16Rpm
- ・搬送コンベヤ床高さ:400~500mm設置可能
- ・トップシート自動掛けユニット:(サイド型orトップ型)
- ・合計消費電力:3kw
- ・入力電源:3相200-50/60Hz
- ・防水・防塵基準:IP54
- ・作動空気圧:6bar
- ・各種オプション装置対応。

## ・本体外観図・機械寸法:

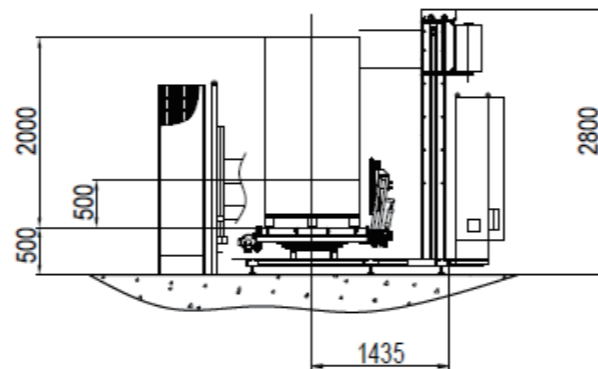
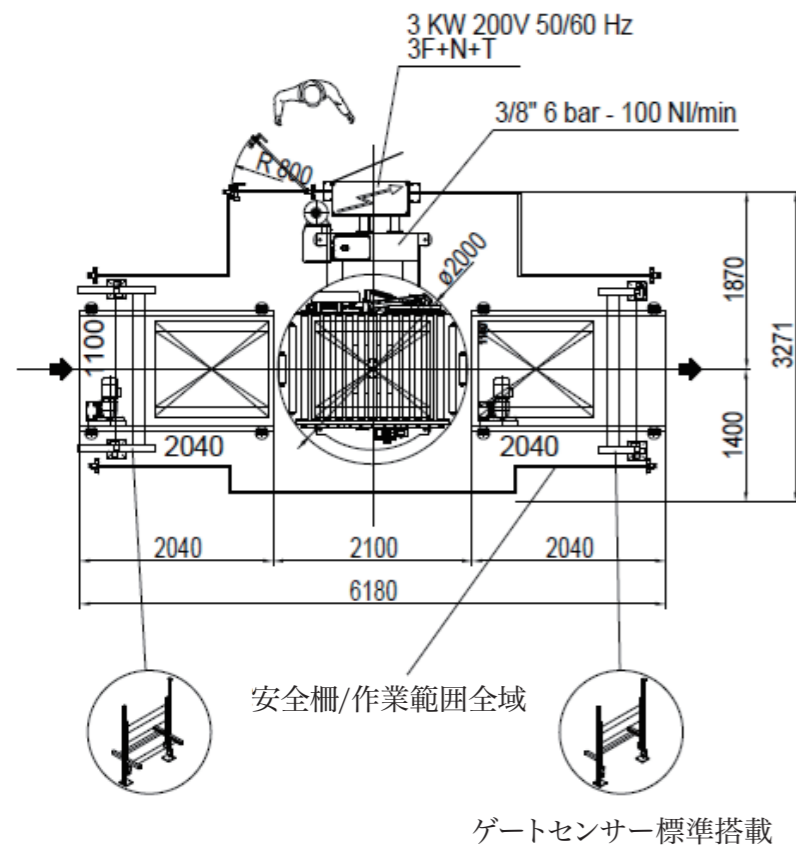

# COMARME

全自動パレットストレッチ包装システム

RONDA 100



Distributed by

**TITIHARU**

チチハル自動機械株式会社

〒354-0045 埼玉県入間郡三芳町大字上富2017-9  
TEL 049-293-3588 FAX 049-293-3571



**TITIHARU**

チチハル自動機械株式会社

<https://titiharu.co.jp> [info@titiharu.co.jp](mailto:info@titiharu.co.jp)



# RONDA 100

- ・全自動パレットストレッチ包装システムRONDA-100はインライン仕様です。
- ・構成がコンパクトで、安全柵、前後搬送コンベヤ、荷物の出入り検知装置、トップシート自動掛けユニット等を全て標準搭載したストレッチ包装システムです。
- ・荷物の全面ラッピング作業に最適機種です。
- ・信頼性、耐久性が優れますので、長期、安定的に作業を行えます。
- ・各種カスタマイズ対応。



- ・操作盤:
- ・大型カラー液晶ディスプレイ搭載。  
分かりやすいアイコン表示、パラメータの入力、設定、機械調整が簡単にできます。



フィルムキャレッジ×3種類のテンション機構を選べます。

- ・FE/電磁ブレーキ式
- ・PRS/電動モーター式
- ・PS/モーター×2台で構成される相互延伸機構

一体型フィルム自動掛クランプ、自動カット、自動溶着ユニット。



トップシート自動掛けユニット



・オプション装置:



天面荷崩れ抑制ユニット