

# COMARME

調整型ガムテープ半自動封函機  
GEM 520-GP

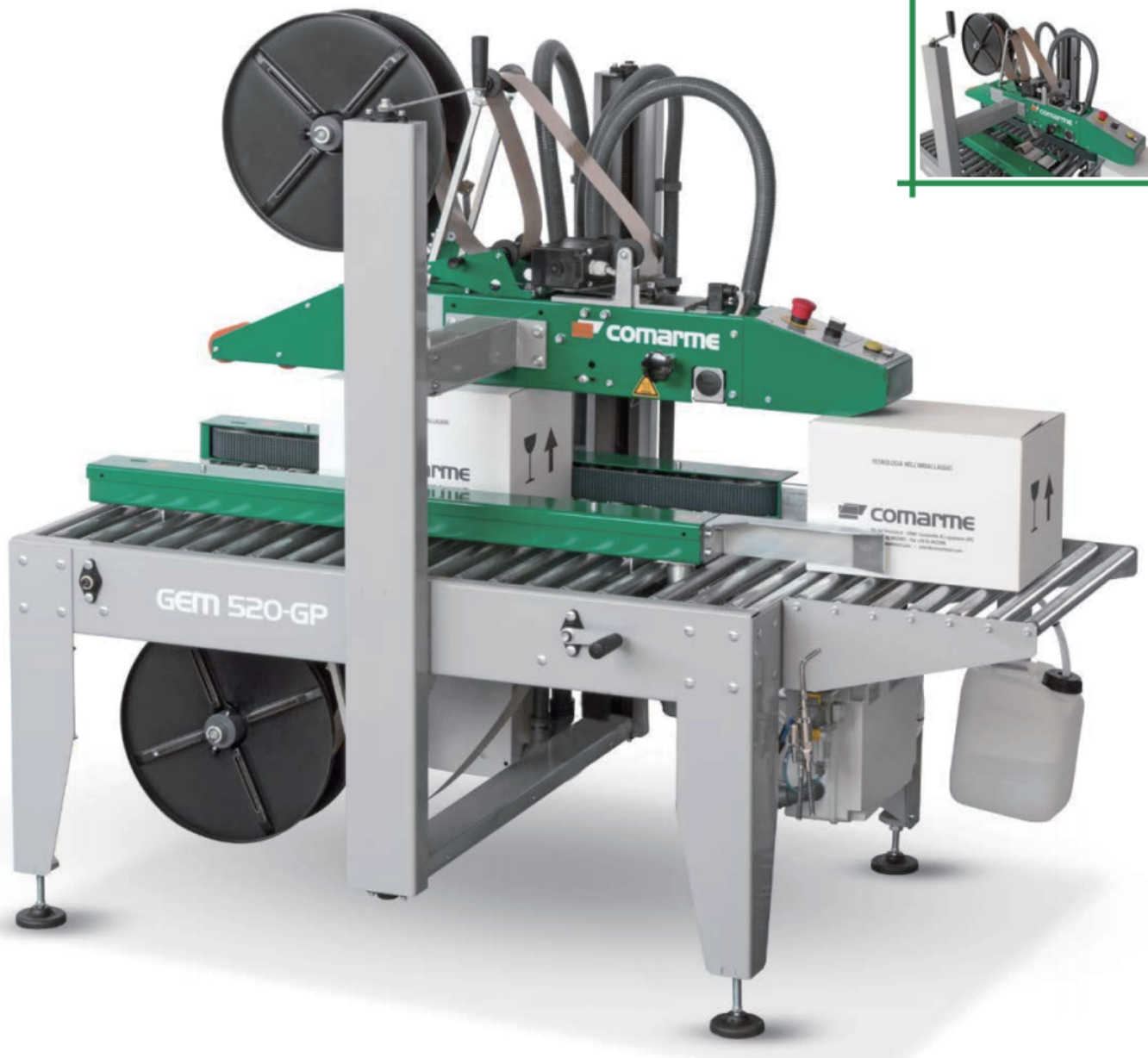

- ・同じケースサイズの連続封函に適したガムテープ仕様自動封函機、ガムテープの封函強度、環境適応性も優れている。
- ・ガムテープは紙質の為 リサイクル時の分別不要、使用済み段ボールの片付けが楽に、自然環境にも優しい。
- ・ガムテープは剥離剤使用しない為、捺印・ロゴ印刷・QR印刷にも適応、重ね貼りが容易、通い箱にも最適。



本体外観図・機械寸法：

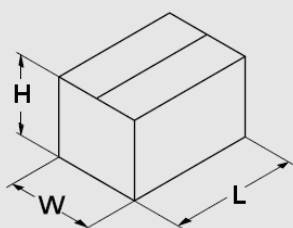
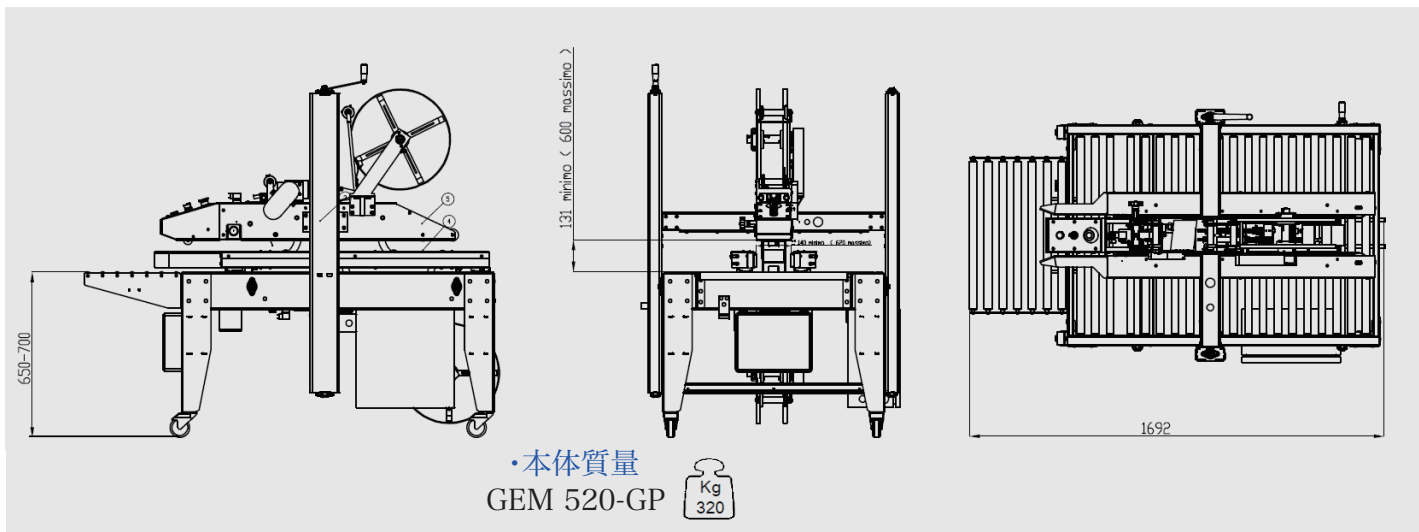

	MIN	MAX
L	150 mm	∞
W	130 mm	600 mm
H	135 mm	600 mm

- ・動作時空気圧:6 bar
- ・毎サイクル空気消費量:0.15 nl



・標準型脚部

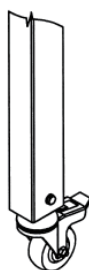

・キャスター脚部

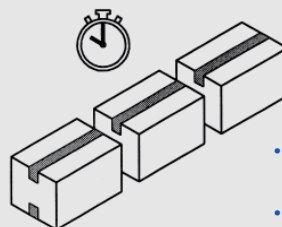

- ・封函処理能力:720ケース/時
- ・ケース搬送速度:~19mt/min



- ・入力電源:单相200V/单相100V-50/60Hz
- ・消費電力:0.4kw/1kw
- ・防水・防塵基準:IP54

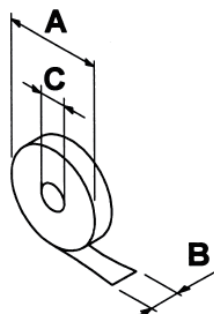

A	MAX 400 mm
B	50 ÷ 80 mm
C	70 mm

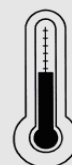

- ・使用環境温度:
- MAX +40°C
- MIN +5°C

Distributed by

**TITI HARU**

チチハル自動機械株式会社

〒354-0045 埼玉県入間郡三芳町大字上富2017-9  
TEL 049-293-3588 FAX 049-293-3571

