

全自動製函機・F1000 AD

調整型全自動製函機・F1000 INOX



- ・コンパクト設計、省スペース設置、小サイズ段ボールの製函に適した高速自動製函機。
- ・安全性、耐久性、処理能力を重視し、半自動、全自動、無人包装ラインに最適。
- ・自動サイズチェンジ機能搭載 (AD機種)、タッチパネルに製函サイズを直接入力、又は登録データより呼び出し、サイズチェンジを自動で行います。設定調整が簡素化し、作業効率は最大化。



本体外観図・機械寸法：

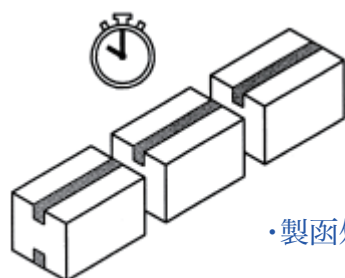
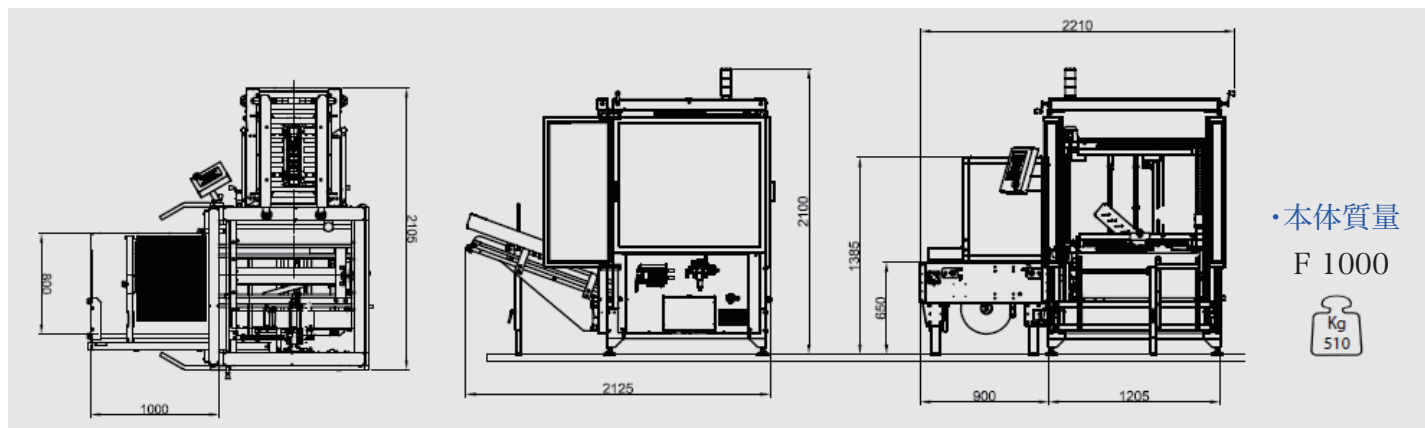

- ・製函処理能力:900ケース/時
- ・ケース搬送速度:22mt/min

- ・動作時空気圧: 6 bar
- ・毎サイクル消費空気量: 22nl

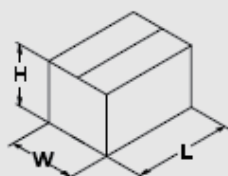

・製函ケースサイズ:

	MIN	MAX
L	180 mm	400 mm
W	100 mm	400 mm
H	100 mm	500 mm

- ・傾斜式ケースマガジン:110枚ストック
- ・水平自走式ケースマガジン:270枚ストック



- ・入力電源:3相200V
- ・消費電力:0.4kw
- ・防水・防塵基準:IP54

- ・真空空気発生消費量:  
25m3/h 700mm HG

・PLC+タッチパネル搭載

(写真は防水仕様の為、操作盤が独立タイプ)  
標準仕様は本体に搭載。



- ・底面封函機/GEM-B52  
独立式底面封函機を採用、製函部分と切り離し可能、メンテ作業が容易に。  
封函方法が4種類を選べる。

Distributed by

**TITI HARU**

チチハル自動機械株式会社

〒354-0045 埼玉県入間郡三芳町大字上富2017-9  
TEL 049-293-3588 FAX 049-293-3571

