

GEM520

本体外観図・機械寸法：

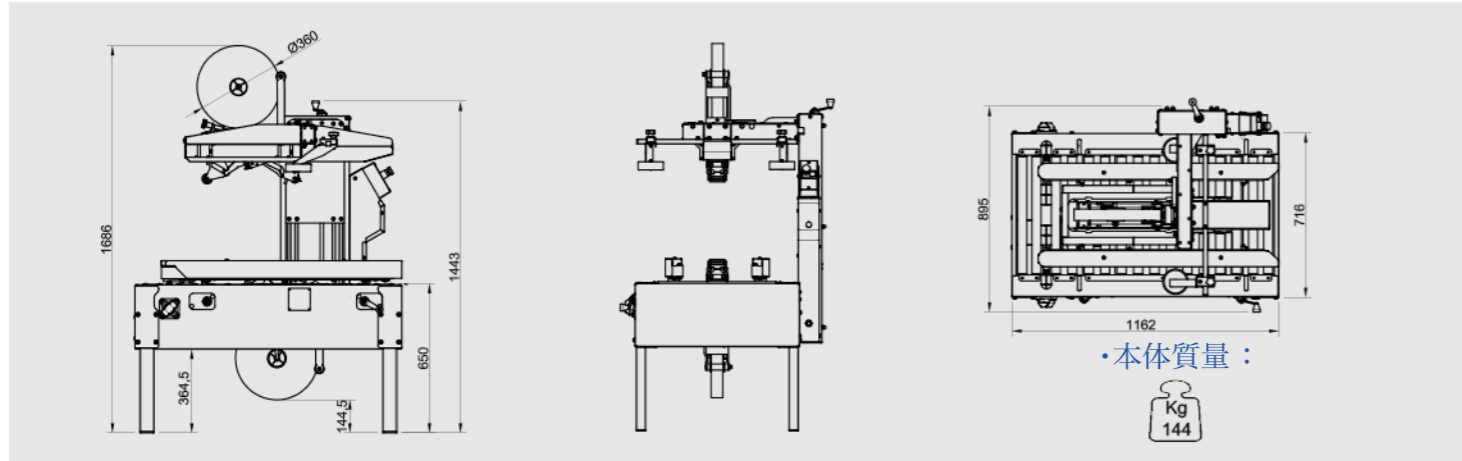

・本体質量：



・テーピングヘッド：

粘着テープ/OPP、クラフトテープ
幅/25、38、50、75mm対応、
側面封函長さ/25、38、50、75mm対応。

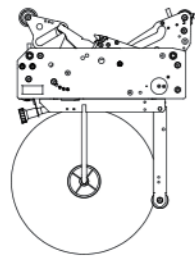

・オプション装置：

テープ貼りミス検知装置、
残量知らせ装置。

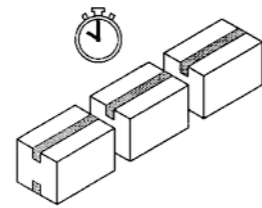

・封函処理能力：最大1000ケース/時
・ケース搬送速度：～22mt/min

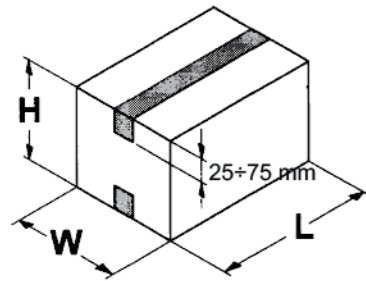

・封函ケースサイズ：

	MIN	MAX
L	150 mm	∞
W	100 mm	520 mm
H	100 mm	520 mm

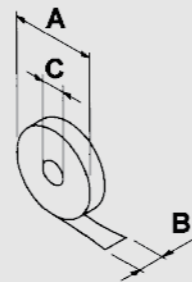

・装着テープサイズ：

GEM 520	
A	MAX 360 mm
B	25 ÷ 75mm
C	76 mm

・使用環境温度：

MAX +35°C

MIN +5°C

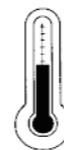

・入力電源：単相100V-50/60Hz
・消費電力：0.4kw
・防水・防塵基準：IP54



調整型半自動封函機
GEM 520



Distributed by

TITI HARU

チチハル自動機械株式会社

〒354-0045 埼玉県入間郡三芳町大字上富2017-9
TEL 049-293-3588 FAX 049-293-3571



チチハル自動機械株式会社
<https://titiharu.co.jp> info@titiharu.co.jp



GEM520

調整型封函機 GEM-520

- ・ GEM-520の上面封函部分はシングルマストフレーム採用、機械全体がスリム化しました。
- ・ 粘着テープの交換、テーピングヘッドの取り出し、作業姿勢がより楽になり、従来機種より約50%時間短縮。
- ・ 狭い場所の設置も容易、作業通路の確保に最適。
- ・ シングルマストフレーム採用で段ボール側面の捺印、インクジェット印刷、ラベル紙貼り付け等の装置、機器の取り付けが簡単。

オプション装置：

- ・ 3面フラップ折り込み装置
- ・ SRFローラーコンベヤユニット
- ・ 前後搬送ローラーコンベヤ
- ・ サイズ調整電動化仕様

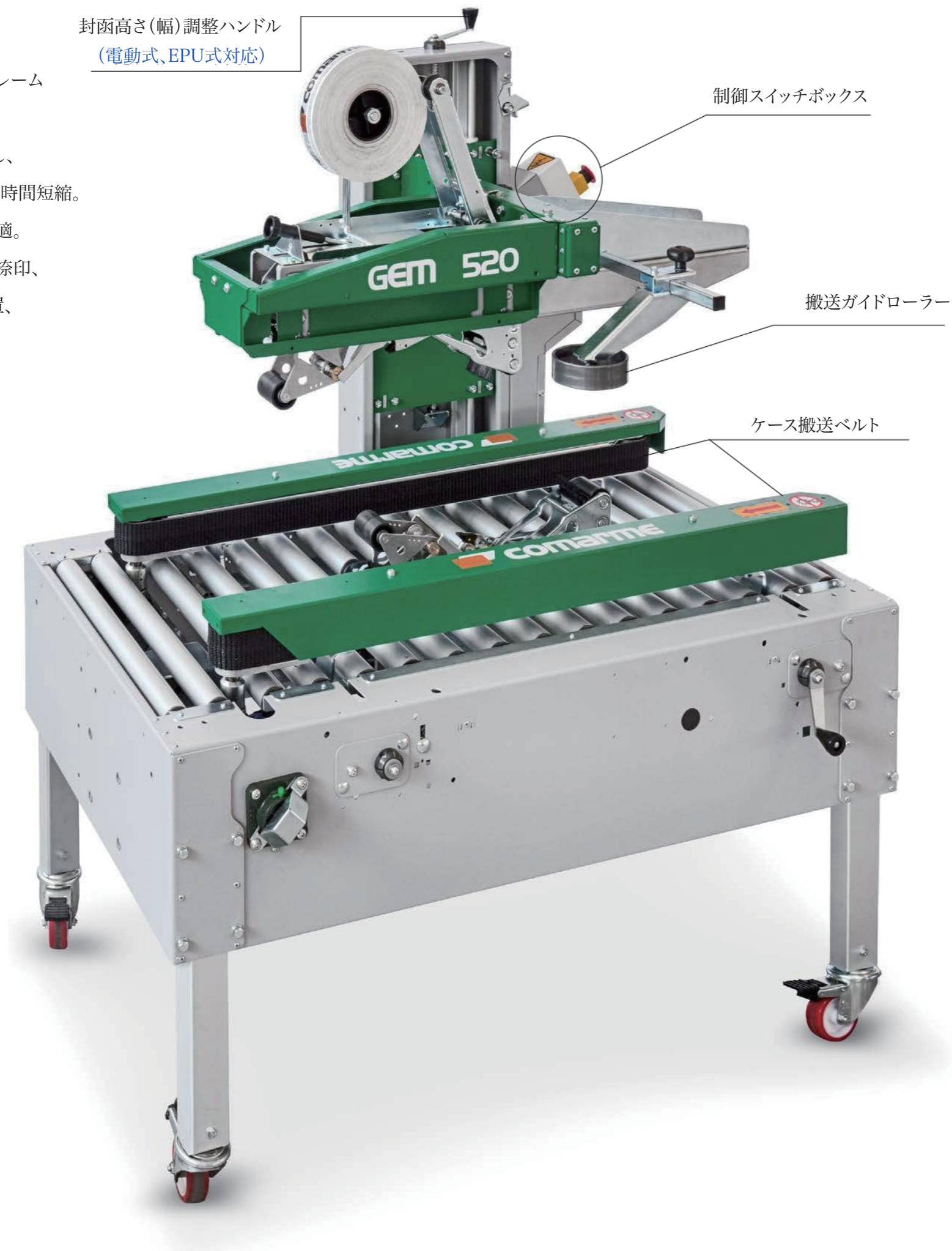

作業支援装置と組み合わせ例：(上図)

段ボールケースの底面フラップがまたテーピングされる前に、SRFユニットにセットしますと、段ボールを箱状に保持しつつ、オペレーターの両手が解放されて、自由に箱詰め作業が出来ます。

特定の充填物を詰める時に、SRFユニットが傾斜状に動作し作業姿勢がより楽に、作業効率がグーンとアップ。



セミオート包装システム：

製函機PP08+封函機GEM-520の組み合わせ例